

中华人民共和国国家标准

学校课桌椅功能尺寸及技术要求

Functional sizes and technical requirements of chairs and tables for educational institutions

GB / T 3976-2014

代替 GB / T 3976-2002

发布日期：2014年12月5日 实施日期：2015年5月1日

中华人民共和国国家质量监督检验检疫总局

中国国家标准化管理委员会

发布

前言

本标准按照 GB / T 1. 1-2009 给出的规则起草。

本标准代替 GB / T 3976-2002 《学校课桌椅功能尺寸》。与 GB / T 3976-2002 相比主要技术内容变化如下：

- 修改标准名称为《学校课桌椅功能尺寸及技术要求》；
- 增加了术语和定义；
- 增加了 0 号课桌椅及其尺寸要求；

- 修改了图 1、图 2，增加了图 3；
- 修改了课椅靠背上缘距座面高为 h_5 ；删除靠背下缘距座面高的值；
- 增加了甲醛释放量和可溶性重金属含量的要求；
- 修改了课桌椅产品标志的颜色标记；
- 修改了课桌椅的分配使用要求；
- 删除了附录 A。

本标准由中华人民共和国国家卫生和计划生育委员会提出并归口。

本标准起草单位：哈尔滨医科大学、北京大学医学部、北京市卫生监督所。

本标准主要起草人：王忆军、武丽杰、马军、高权、张琳、夏薇、孙彩虹。

本标准所代替标准的历次版本发布情况为：

- GB 3976-1983、GB / T 3976-2002；
- GB 7792-1987。

1 范围

本标准规定了中小学校、托幼机构和高等院校课桌椅的大小型号、功能尺寸、分配使用及其他卫生要求。

本标准适用于大、中、小学校及托幼机构课桌椅的生产加工和使用。

2 规范性引用文件

下列文件对于本文件的应用是必不可少的。凡是注日期的引用文件，仅注日期的版本适用于本文件。凡是不注日期的引用文件，其最新版本(包括所有的修改单)适用于本文件。

GB 6675. 4 玩具安全 第 4 部分：特定元素的迁移

GB 18584 室内装饰装修材料 木家具中有害物质限量

GB 50099 中小学校设计规范

QB / T 4071 课桌椅

3 术语和定义

下列术语和定义适用于本文件。

3. 1

座面高 height of seat

椅前缘最高点离地面的高度。

3. 2

桌面高 height of table top

桌面近胸缘距离地面的高度。

3. 3

桌椅高差 table-chair height difference

桌面高与座面高之差。

3. 4

桌下净空 leg room under the table

桌下空区

课桌屉箱下的空间。

3. 5

桌面宽 minimum length of table top

坐人侧，桌面左右方向的尺寸。

3. 6

桌面深 minimum depth of table top

坐人侧，桌面前后方向的尺寸。

3. 7

座面宽 minimum width of seat

椅面前缘左右方向的尺寸。

3. 8

座面深 effective depth of seat

椅面前缘中点至靠背下缘中点之间的水平距离。

3. 9

靠背点 point of backrest

在椅正中线上，靠背向前最凸的点。

4 中小学校课桌椅

4. 1 品种与型号

课桌和课椅各分为 11 种大小型号，见表 1。

表 1 中小学校课桌椅的品种与型号

课桌	课椅
0号	0号
1号	1号
2号	2号
3号	3号
4号	4号
5号	5号
6号	6号
7号	7号
8号	8号
9号	9号
10号	10号

4.2 课桌

4.2.1 课桌的尺寸

课桌的尺寸见表 2 及图 1、图 2 的规定。有条件的地方，0号、1号、2号、3号桌宽可 650mm，桌深可 450mm。

表 2 中小学校课桌的尺寸

单位为毫米

指 标	0号	1号	2号	3号	4号	5号	6号	7号	8号	9号	10号
桌面高(h_1)	790	760	730	700	670	640	610	580	550	520	490
桌下净空高 1(h_2)	≥ 660	≥ 630	≥ 600	≥ 570	≥ 550	≥ 520	≥ 490	≥ 460	≥ 430	≥ 400	≥ 370
桌下净空高 2(h_3)	≥ 520	≥ 490	≥ 460	≥ 430	≥ 400	≥ 370	≥ 340	≥ 310	≥ 280	≥ 250	≥ 220
桌面深、桌下净空深 1(t_1)	400										
桌下净空深 2(t_2)	≥ 250										
桌下净空深 3(t_3)	≥ 330										
桌面宽(b_1)	600										
桌下净空宽(b_2)	≥ 440										

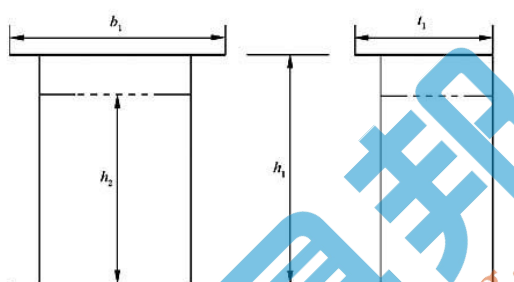

说明:

- h_1 ——桌面高;
- h_2 ——桌下净空高;
- t_1 ——桌面深、桌下净空深 1;
- b_1 ——桌面宽。

图 1 课桌尺寸

4. 2. 2 桌面

桌面可为平面，也可为斜面；可为固定式，也可为整体翻盖式。如为斜面则应从坐人侧向外上倾斜 $0^\circ \sim 12^\circ$ ，该侧桌缘高度与平面桌 h_1 相同。

4. 2. 3 桌下净空和桌下构件

桌面下可设搁板或屉箱， $h_1 \sim h_2$ 之间开口的高度不小于 80mm。桌侧方设挂钩时，钩端不超出桌侧缘之外。

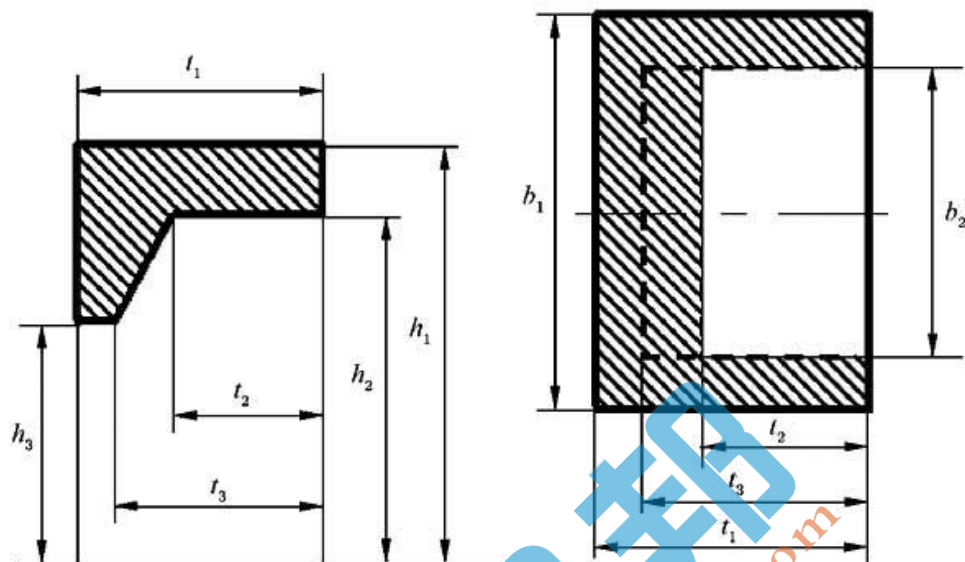

说明：

h_1 ——桌面高；

h_2 ——桌下净空高 1；

h_3 ——桌下净空高 2；

t_1 ——桌面深、桌下净空深 1；

t_2 ——桌下净空深 2；

t_3 ——桌下净空深 3；

b_1 ——桌面宽；

b_2 ——桌下净空宽。

图 2 整体翻盖式课桌尺寸

4.3 课椅

4.3.1 课椅的尺寸

课椅的尺寸见表3及图3的规定。

表3 中小学校课椅的尺寸

单位为毫米

指标	0号	1号	2号	3号	4号	5号	6号	7号	8号	9号	10号
座面高(h_4)	460	440	420	400	380	360	340	320	300	290	270
靠背上缘距座面高(h_5)	350	340	330	320	310	290	280	270	260	240	230
靠背点距座面高(w)	220	220	220	210	210	200	200	190	180	170	160
座面有效深(t_4)	400	380	380	380	340	340	340	290	290	290	260
座面宽(b_3)	≥ 380	≥ 360	≥ 360	≥ 360	≥ 320	≥ 320	≥ 320	≥ 280	≥ 280	≥ 270	≥ 270

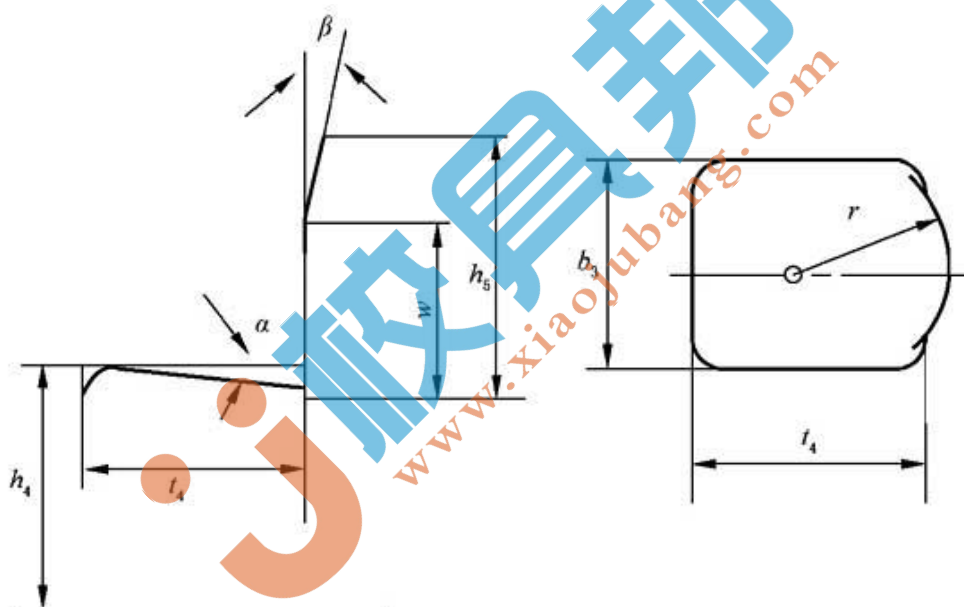

说明:

h_4 ——座面高;

h_5 ——靠背上缘距座面高;

w ——靠背点距座面高;

t_4 ——座面有效深;

b_3 ——座面宽;

α ——座面向后下倾斜的角度；

β ——靠背点以上向后倾斜，与垂直面之间的夹角；

r ——座面沿正中线如呈凹面时的曲率半径。

图 3 课椅尺寸

4.3.2 椅座面

椅座面向后下倾斜 $0^\circ \sim 2^\circ$ (图 3, α)。座面沿正中线如呈凹面时，其曲率半径在 500mm 以上。座面前缘及两角钝圆。

4.3.3 椅靠背

靠背点以上向后倾斜，与垂直面之间呈 $6^\circ \sim 12^\circ$ (图 3, β)。靠背面的前凸呈漫圆 (图 3)，上、下缘加工成弧形。靠背下缘与座面后缘之间留有净空。

4.4 产品技术要求及试验方法

4.4.1 桌面高、座面高的允许误差范围为 $\pm 2\text{mm}$ ，靠背点距座面高的允许误差范围为 $\pm 15\text{mm}$ ，其他尺寸误差见 QB / T 4071 的规定。

4.4.2 材料要求、工艺要求、漆膜理化性能要求、力学性能要求及试验方法应符合 QB / T 4071 的要求。钢木课桌椅的桌面、座面及靠背三个部位为木制件。漆膜色调浅淡、均匀，接近天然木色。

4.4.3 人造板材、钢木课桌椅的甲醛释放量、可溶性重金属含量的要求及试验方法应符合 GB 18584 的要求。

4.5 产品标志

按本标准生产的课桌和课椅，附着永久性标牌，按表 4 标明型号及学生身高范围。标牌的颜色也符合表 4 的规定。

表 4 中小學生課桌椅各型號的標準身高、身高範圍及顏色標志

課桌椅型號	桌面高 mm	座面高 mm	標準身高 cm	學生身高範圍 cm	顏色標志
0 號	790	460	187.5	≥180	淺藍
1 號	760	440	180.0	173~187	藍
2 號	730	420	172.5	165~179	淺綠
3 號	700	400	165.0	158~172	綠
4 號	670	380	157.5	150~164	淺紅
5 號	640	360	150.0	143~157	紅
6 號	610	340	142.5	135~149	淺黃
7 號	580	320	135.0	128~142	黃
8 號	550	300	127.5	120~134	淺紫
9 號	520	290	120.0	113~127	紫
10 號	490	270	112.5	≤119	淺橙

注 1：標準身高係指各型號課桌椅最只代表性的身高。對正在生長發育的兒童青少年而言，常取各身高段的組中值。
 注 2：學生身高範圍厘米以下四舍五入。
 注 3：顏色標志即標牌的顏色。

4. 6 分配使用

4. 6. 1 學校預置課桌椅時，應根據當地學生學年中期中至末期的身高組成比例狀況，確定各種大小型號的數量。按表 4 規定的身高範圍，計算現用課桌椅對學生身高的符合率(符合人數占被調查人數的百分比)。

4. 6. 2 課桌椅在教室里的排列，應符合 GB 50099 的規定。

4. 6. 3 教室中矮的課桌椅在前，高的在後。同號課桌與課椅相匹配。也可以在現有條件下，採用相鄰兩個型號大桌與小椅相匹配的方法。

5 學前兒童桌椅

5. 1 品種與型號

兒童桌和兒童椅各分為 6 種大小型號，見表 5。

表 5 儿童桌椅的品种与型号

儿童桌(多人用)	儿童椅(单人用)
幼 1 号	幼 1 号
幼 2 号	幼 2 号
幼 3 号	幼 3 号
幼 4 号	幼 4 号
幼 5 号	幼 5 号
幼 6 号	幼 6 号

5. 2 儿童桌

5. 2. 1 儿童桌的主要尺寸见表 6。

5. 2. 2 桌面不应倾斜角度，四角成圆弧形。桌面可为方形、长方形、圆形、梯形、扇形等。

5. 2. 3 桌面下不放置书物用的搁板、抽屉等，桌下净空内也不设踏板及其他构件。

5. 3 儿童椅

5. 3. 1 儿童椅的主要尺寸见表 6。

5. 3. 2 座面平，或向后下倾斜 2°以内。椅面的四角成圆弧形。

5. 3. 3 靠背从垂直面向后倾斜 6°以内。

表 6 儿童桌椅的主要尺寸 单位为毫米

指标	幼 1 号	幼 2 号	幼 3 号	幼 4 号	幼 5 号	幼 6 号
桌面高(h_1)	520	490	460	430	400	370
桌下净空高(h_2)	≥450	≥420	≥390	≥360	≥330	≥300
座面高(h_4)	290	270	250	230	210	190
座面有效深(t_4)	290	260	260	240	220	220
座面宽(b_3)	270	270	250	250	230	230
靠背上缘距座面高(h_5)	240	230	220	210	200	190
注：参见图 1、图 3。						

5. 4 产品技术要求及试验方法

5. 4. 1 桌面高、座面高的允许误差范围为±2mm，其他尺寸误差见 QB / T 4071 的

规定。

5.4.2 儿童桌椅为木制品，产品技术要求及试验方法见 QB / T 4071 的规定。

5.4.3 座面和靠背面不加装软垫。

5.4.4 幼儿园、托儿所不采用钢木结构桌椅，也不采用折叠式或翻板式桌椅。

5.4.5 儿童桌椅的外表和内表以及儿童手指可触及的隐蔽处，均不得有锐利的棱角、毛刺以及小五金部件露出的锐利尖端。

5.4.6 儿童桌椅的涂层、漆膜、可迁移元素的最大限量应符合 GB 6675.4 的规定。

甲醛释放量及试验方法应符合 GB 18584 的要求。色调浅淡，柔和。

5.4.7 一把儿童椅的重量，在幼儿园不超过 2.5kg，在托儿所不超过 2.0kg。

5.5 产品标志

按本标准生产的儿童桌和儿童椅，按表 7 标明型号和儿童身高范围，附着永久性标牌。标牌颜色也符合表 7 的规定。

表 7 儿童桌椅各型号的标准身高、身高范围及颜色标志

桌椅型号	桌面高 mm	座面高 mm	标准身高 cm	学生身高范围 cm	颜色标志
幼 1 号	520	290	120.0	≥113	紫
幼 2 号	490	270	112.5	105~119	浅橙
幼 3 号	460	250	105.0	98~112	橙
幼 4 号	430	230	97.5	90~104	浅灰
幼 5 号	400	210	90.0	83~97	灰
幼 6 号	370	190	82.5	75~89	白

注 1：标准身高系指各型号课桌椅最具代表性的身高。对正在生长发育的儿童而言，常取各身高段的中值。
注 2：儿童身高范围厘米以下四舍五入。
注 3：颜色标志即标牌的顏色。

5.6 分配使用

5.6.1 根据当地儿童身高组成状况预置儿童桌椅。亦可只选用单号或只选用双号。

5.6.2 托儿所、幼儿园里的儿童椅，个人专用，附贴儿童可辨认的图片或名签。

6 高等院校课桌椅

6.1 品种

在高等院校中只设一种高度的课桌椅，男女通用，品种分固定式课桌椅和非固定式课桌椅。

6.2 高校固定式课桌椅

适用于阶梯教室，也适用于平面教室。课桌椅固定于教室地面。多人用。主要尺寸见表 8。

表 8 高校固定式课桌椅的主要尺寸 单位为毫米

指标	规格	说明
桌面高(h_1)	730±10	—
桌面深(t_1)	350	
每个席位桌面宽(b_1)	600	
桌下净空高(h_2)	≥620	
桌下净空深(t_2 、 t_3)	≥300	
座面高(h_4)	410±10	使 $h_1 - h_4 \leq 320$ mm
座面有效深(t_4)	360	—
靠背上缘距座面高(h_5)	≥240	或与后排桌前侧一体化
靠背点距座面高(z)	210	靠背点以上向后倾斜 $6^\circ \sim 10^\circ$
坐人侧桌缘与靠背点之间的水平距离	420	—
每套课桌椅前后长	810~850	—

注：参见图 1、图 3。

6.3 高校非固定式课桌和课椅

适用于平面教室。主要尺寸见表 9。

表 9 高校非固定式课桌和课椅的主要尺寸

单位为毫米

指 标	规 格
桌面高(h_1)	730±10
桌下净空高 1(h_2)	≥600
桌下净空高 2(h_3)	≥460
桌面深、桌下净空深(t_1)	400
桌下净空深 2(t_2)	≥250
桌下净空深 3(t_3)	≥330
桌面宽(b_1)	600
桌下净空宽(b_2)	≥440
座面高(h_4)	410±10
靠背上缘距座面高(h_5)	340
靠背点距座面高(w)	210
座面有效深(t_4)	380
座面宽(b_3)	≥360
注 1: h_1 和 h_4 的具体选用,使 $h_1 - h_4 \leq 320$ mm。	
注 2: 参见图 1、图 3。	

6. 4 产品技术要求及试验方法

产品技术要求及试验方法同 4. 4。

